



BURDDY

NOTICE D'UTILISATION



Montage

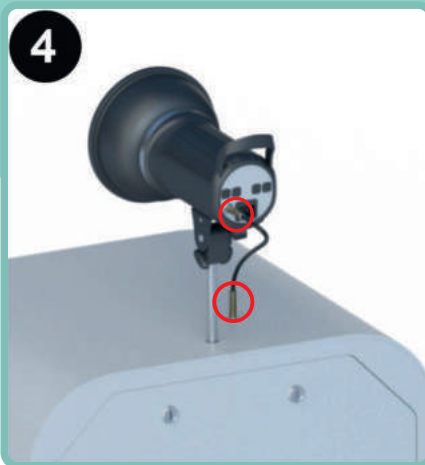

1 Glissez les 4 pieds dans le socle.

2 Positionnez la borne sur le socle
*Toujours déplacer la borne en position horizontale.
(2 personnes au moins)

3 Positionnez la tige de flash sur le dessus de la borne et serrez celle-ci.

4 Positionnez le flash sur la tige, puis utilisez la molette pour le diriger en direction des participants

5 Reliez le flash à la borne en utilisant le câble d'alimentation ainsi que le jack double. Veillez à ce que ce dernier soit bien allumé
*Les modèles plus récents de nos bornes ne nécessitent pas de jack.

6 Placez-vous à +/- 1 mètre 50 de la borne.

Démontage & rangement

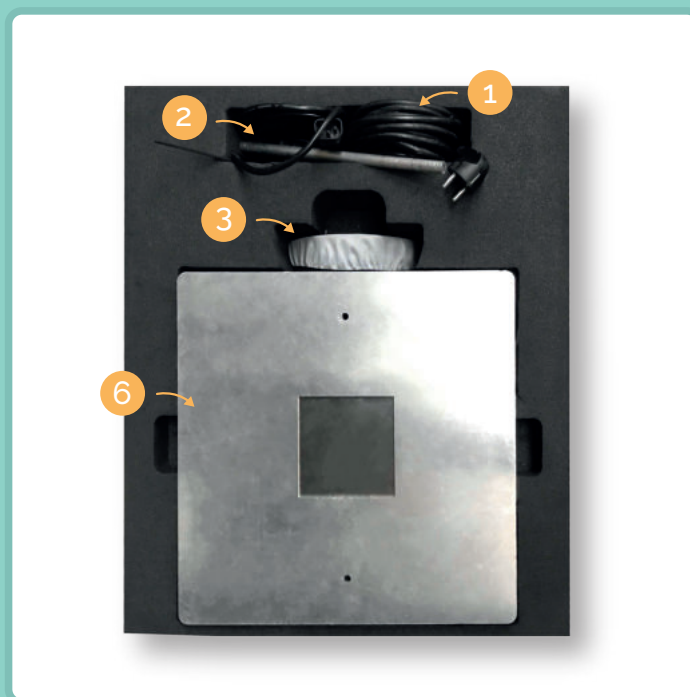
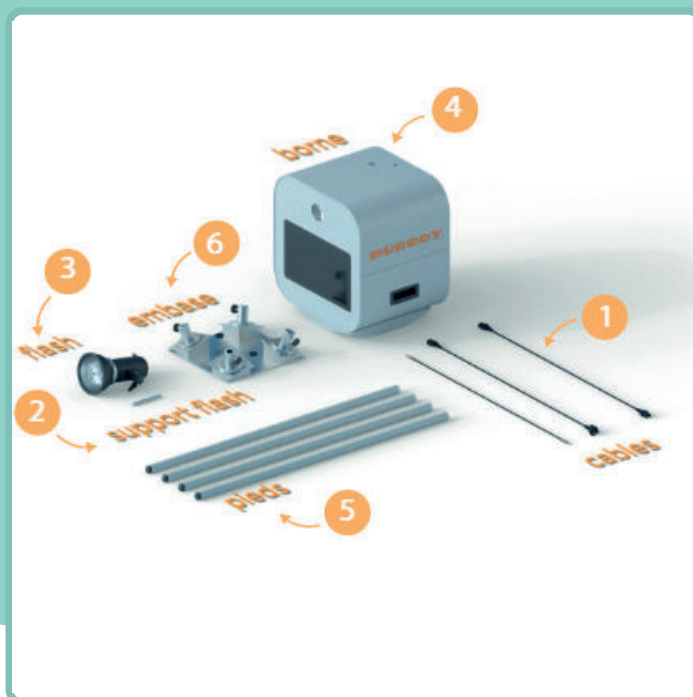

Veillez à positionner la borne droite dans sa housse de transport et vérifiez que tous les composants soient bien rangés

Mode d'emploi



Une fois le montage de la borne effectué

Positionnez-la dans un endroit propice au shooting en suivant les recommandations de la notice.

Pour obtenir un effet plus professionnel sur vos photos

Il est conseillé de vous positionner dos à un mur ou à un fond uni pour que vos cadres créés au préalable mettent en valeur vos clichés.

Vous allez vite comprendre

Un tutoriel est disponible afin de vous familiariser avec la borne. Suivez les étapes indiquées sur l'écran et faites un premier test d'impression pour vous assurer du bon fonctionnement de la machine.

Profitez de vos cadres personnalisés

Ces cadres ont été conçus pour adapter votre photo au format prédéfini. Sélectionnez celui de votre choix sur l'écran tactile et lancez le compte à rebours pour prendre la photo. Attention, certains cadres sont conçus pour une série de photos espacées de quelques secondes ! Ne partez pas avant la fin des comptes à rebours successifs.

Une fois appuyé sur le bouton caméra

Vous disposez de 5 secondes pour vous placer devant la borne. Pour les photos de groupe, pensez à bien placer vos invités avant de lancer le compte à rebours.

Pour finir

Toutes vos photos sont automatiquement enregistrées. De plus, si vos invités le désirent, ils pourront choisir d'apparaître dans votre galerie en ligne.



Conseils pratiques



Transport



La borne Burddy est facilement transportable dans une voiture. Si vous décidez de la déplacer veillez au positionnement droit de la borne. Ne la couchez pas dans votre coffre.

Humidité

Quand la borne passe la nuit dans un endroit peu isolé comme une voiture elle prend l'humidité. Ceci est souvent la cause des problèmes type bourrage papier avec l'imprimante. Pour cette raison, nous vous recommandons fortement de stocker la borne en intérieur..



Allumer/éteindre

Toujours éteindre la borne avant de déplacer l'ensemble dans un autre endroit. Pour cela sélectionner dans le coin supérieur droit « Paramètres » puis « Eteindre » qui se trouve dans le coin inférieur gauche.

Allumer : Branchez la prise à l'arrière de la borne et appuyez sur le bouton 1/0



Eteindre : Utilisez l'écran tactile pour éteindre la borne en tapant sur le bouton des paramètres dans le coin supérieur droit, pour retrouver le bouton « Eteindre » dans le coin opposé.

Redémarrer : Après avoir éteint la borne via l'écran tactile, attendez que l'écran devienne noir. Ensuite positionnez le bouton 1/0 sur 0, enlevez la prise et attendez au moins 20 secondes avant de la rebrancher et de positionner le bouton 1/0 sur 1.

Positionnement



1

La borne doit être idéalement placée face à un mur ou un fond uni.

2

Lancez le compte à rebours et positionnez vous à +/- 1 mètre 50 de la borne

3

Imprimez/enregistrez vos photos et récupérez-les dans la trappe située à droite de l'appareil

A savoir : La lumière du soleil ne fait pas bon ménage avec le flash intégré, cela risque de dégrader la qualité de vos photos (voir les réglages d'éclairage pages 6 et 7)

Mode d'éclairage

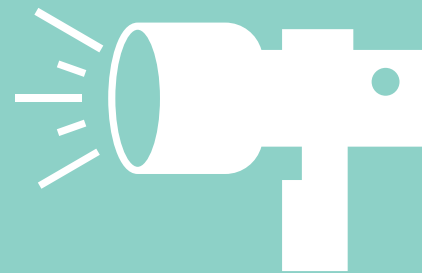

Avec flash :

Depuis le bouton des paramètres, retrouvez le mode d'éclairage. Choisissez le mode « Avec flash ». Vérifiez qu'il soit bien allumé et relié à la borne avec le câble d'alimentation et jack (voir page 1 Montage). **Les modèles plus récents de nos bornes ne nécessitent pas de jack.*

Réglez l'intensité du flash en tournant la molette qui se situe à l'arrière (1/4 par défaut)

Sans flash :

Depuis le bouton des paramètres retrouvez le mode d'éclairage. Choisissez le mode « Sans flash » et éteignez le flash lui-même à l'aide du bouton qui se trouve à l'arrière (position 0).

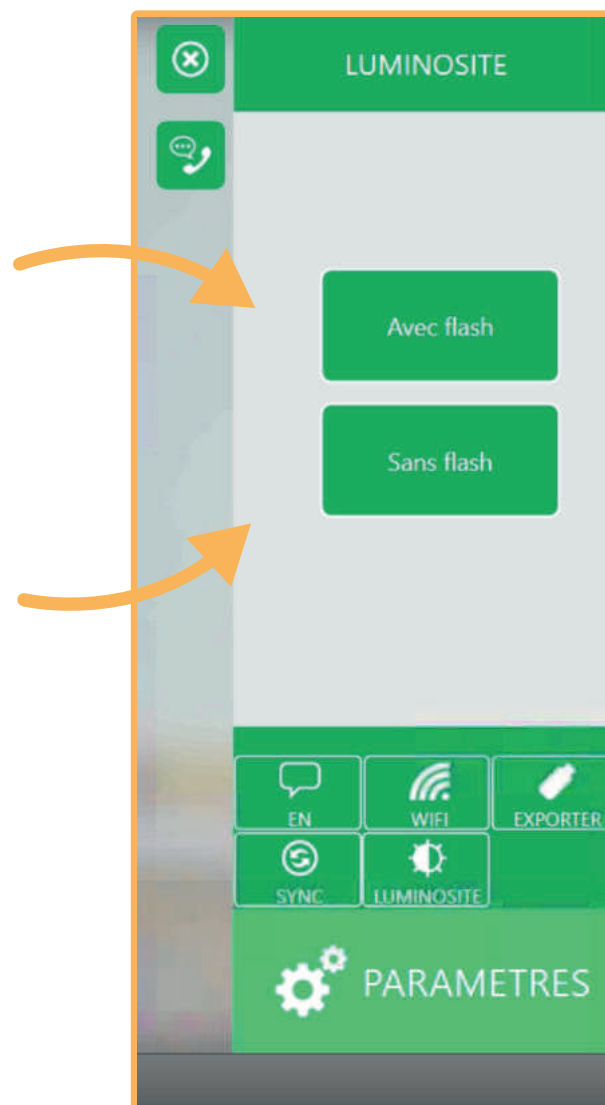

Figure 1

Lumière continue :

A l'arrière du flash retrouvez le bouton 'MOD' pour allumer l'éclairage continu. Cet éclairage peut être utilisé pour les deux modes expliqués précédemment.



Mode d'éclairage

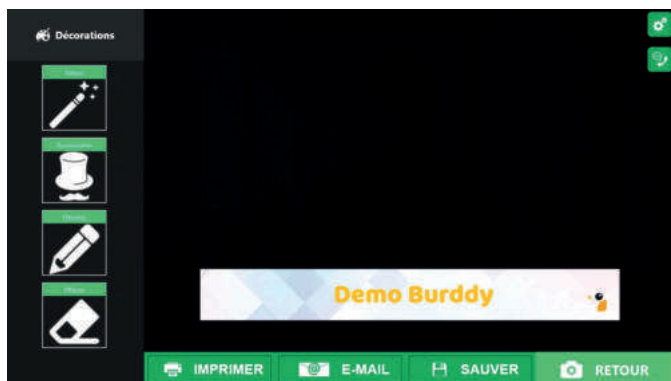
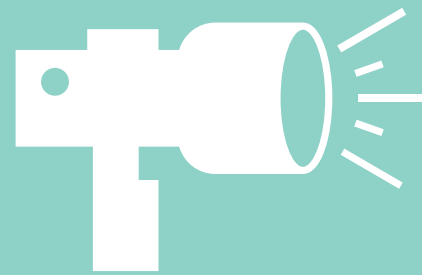

Mes photos sont noires !

1. *Le flash n'est pas allumé (mettre sur 1)*
2. *Mon câble jack est mal connecté (débranchez, rebranchez bien droit)*
3. *Mon flash n'est pas activé dans la configuration de l'application (sélectionnez «avec flash» dans les paramètres).*

Mes photos sont trop claires !

1. *Le flash est actif alors que vous avez sélectionné « Sans flash » dans les paramètres (voir figure 1, page 6). Éteindre alors manuellement le flash avec le bouton on-off à l'arrière de celui-ci.*

2. *Votre borne est trop exposée. Burddy n'aime pas le soleil en direct, les baies vitrées ou les surfaces réfléchissantes. Essayez de changer la direction de votre borne.*

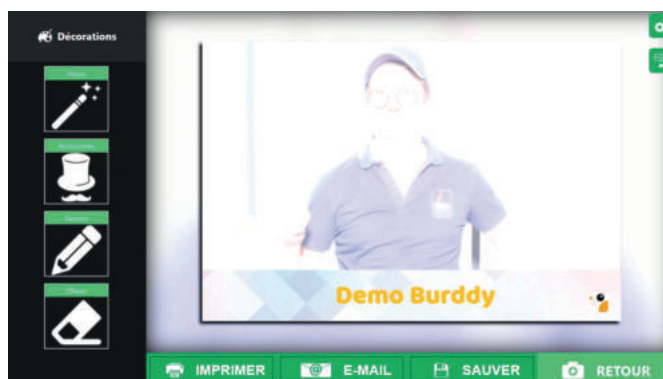

Si les photos sont trop blanches tourner la mollette jusqu'à obtenir (1/8) si au contraire elles trop sombres alors sélectionner (1/2)

Vous pouvez ajuster entre ces valeurs pour obtenir un réglage optimal.

Cadres photos



Vos cadres photos présents sur la borne ne correspondent pas à ceux que vous avez créés dans votre espace client? Vous avez modifié / créé vos cadres personnalisés après la livraison de votre box photo, ou vous souhaitez apporter des changements de dernière minute ?

Mettre mes cadres à jour :

- 1 Connectez-vous à votre espace client, puis « **Modifier personnalisation** » (si vous souhaitez apporter des changements ou créer de nouveaux cadres)
- 2 Connectez la borne au wifi depuis l'interface de la borne
- 3 Cliquez sur « **SYNC** » dans les paramètres puis **REFRESH CONFIG** afin de récupérer vos derniers réglages.

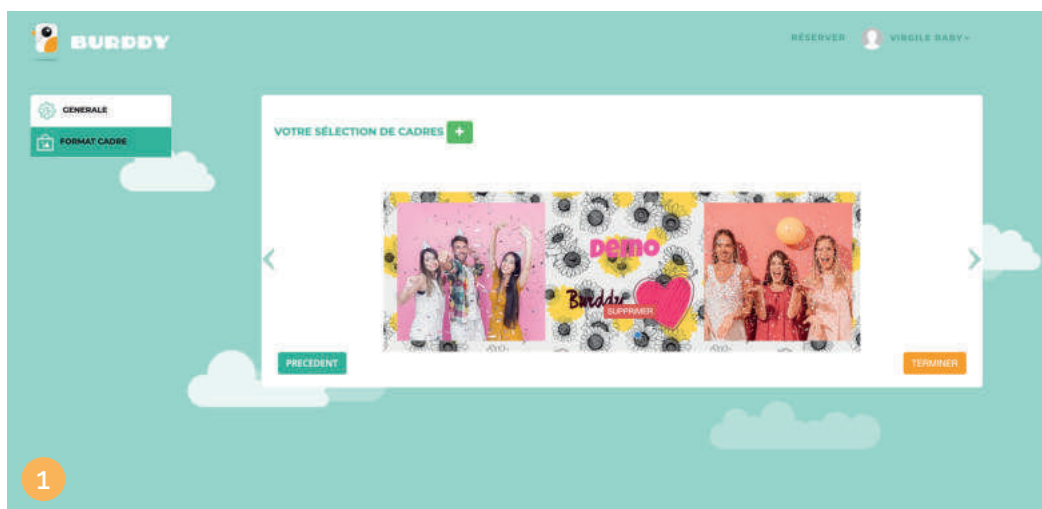

*Interface client.

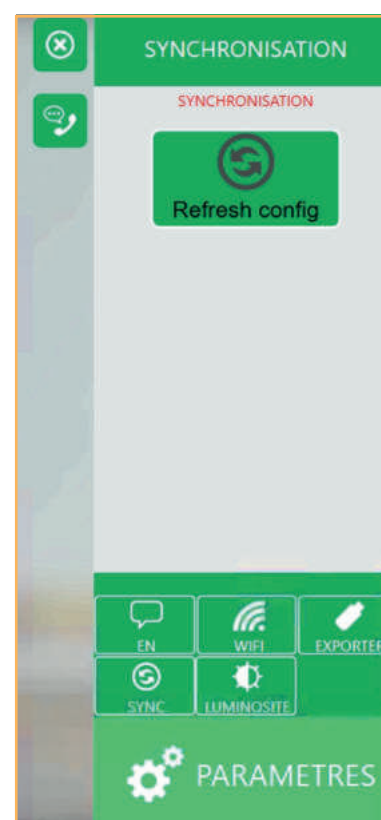

3 *Borne Burddy

Bourrage papier



Explication en vidéo

<https://vimeo.com/463169124/bb4f624a21>

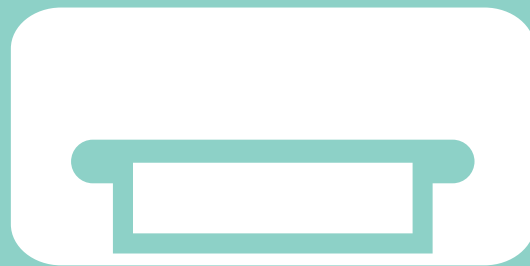

1 *Pour ouvrir la borne*, contacter le service client à l'aide du numéro renseigné en dernière page, puis ouvrir la porte latérale droite et le dos de la borne à l'aide de la clef.

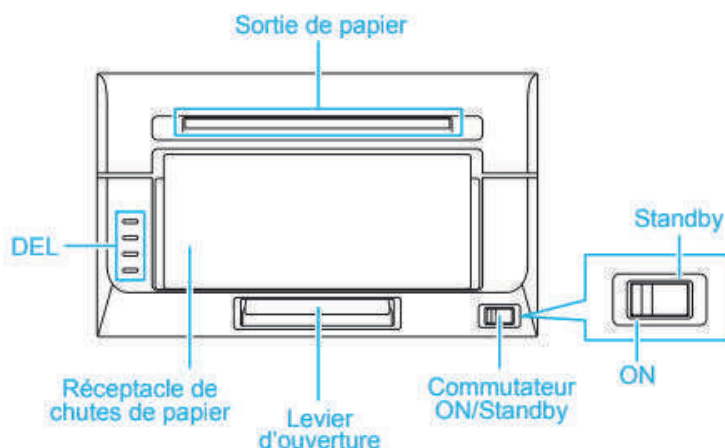

2 *Désserrer la sangle* située sur le dessus de l'imprimante, puis tirer l'imprimante vers vous depuis la porte latérale droite jusqu'à ce qu'elle dépasse sans basculer.

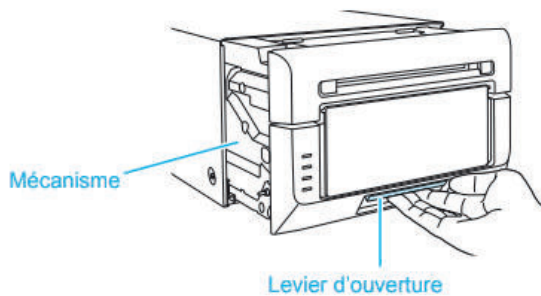

3 *Ouvrir l'imprimante* grâce au levier d'ouverture situé en dessous. Enfin, tirer le levier de papier placé en haut à gauche et retirer le réceptacle de chute de papier pour avoir accès au rouleau.

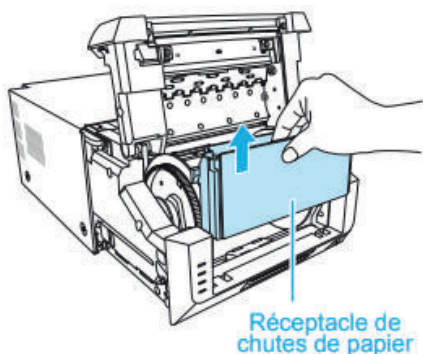
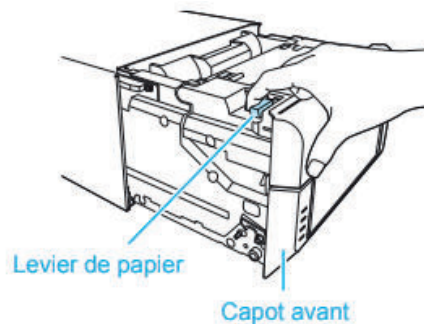

Bourrage papier



Explication en vidéo

<https://vimeo.com/463169351/5a36b173d1>

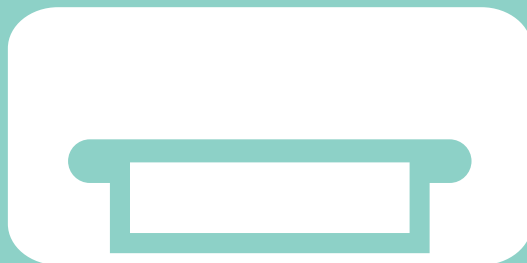

1 Éliminer le bourrage.

Rembobiner le papier dans la direction opposée du rouleau (voir Fig. A), puis retirer délicatement le papier de l'imprimante en le tirant vers l'avant, en dehors de l'imprimante (voir Fig. B).

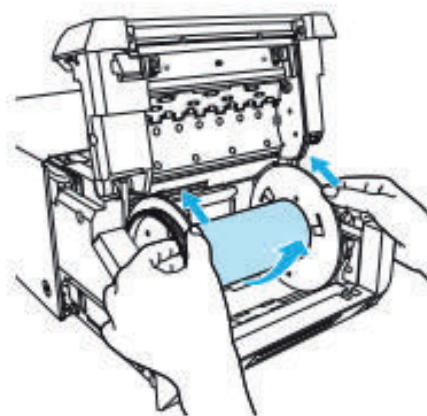

Fig. A

2 Si la méthode ci-dessus ne permet pas d'éliminer le bourrage facilement, découper la partie endommagée du bord du papier.

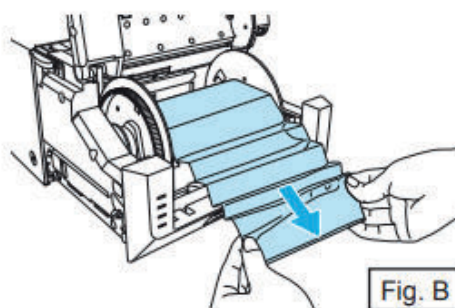
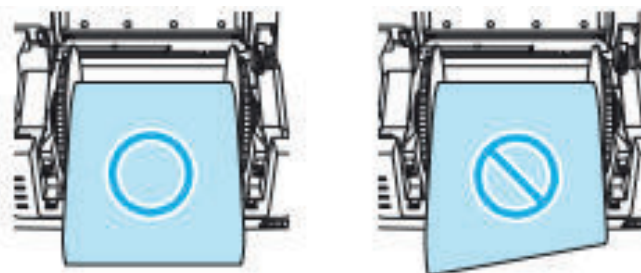
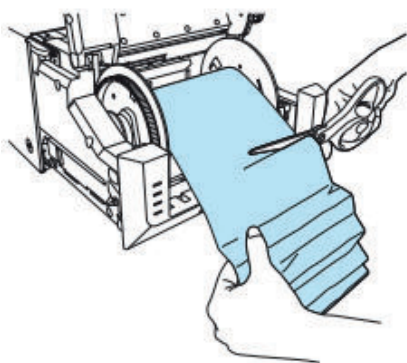

Fig. B



Bourrage papier



Explication en vidéo

<https://vimeo.com/463169557/99697e447a>

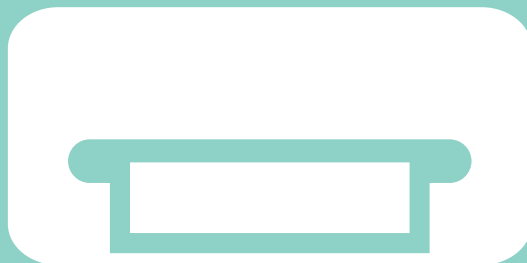

1 Tirer sur le ruban.

Retirer le ruban de l'imprimante en le tirant vers vous à l'aide la poignée.

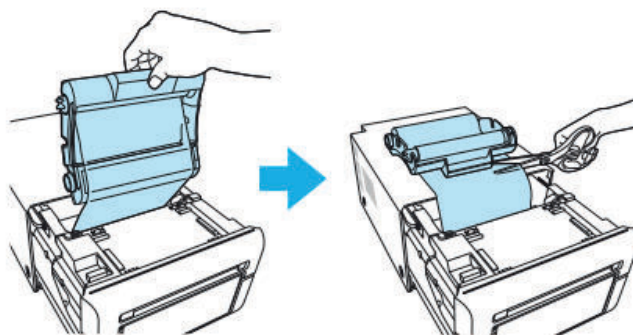

2 Couper le ruban.

Retirer la partie problématique.

3 Réparer le ruban avec de l'adhésif ou une matière similaire.

4 Tourner le rouleau de réception jusqu'à ce que la partie réparée avec de l'adhésif ne soit plus visible.

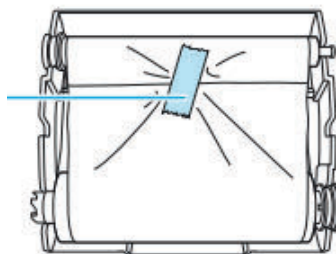

5 Insérer la cassette à ruban dans l'imprimante.

6 Placer de nouveau le papier et dérouler ce dernier jusqu'à entendre le BIP-BIP.

Fermer l'imprimante, elle va s'initialiser en éjectant des clichés blancs.

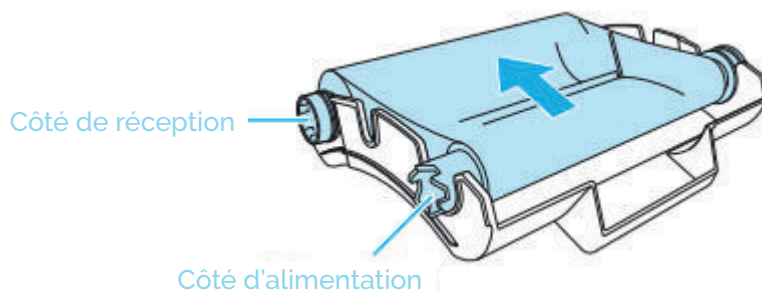

Installez la cassette ici.

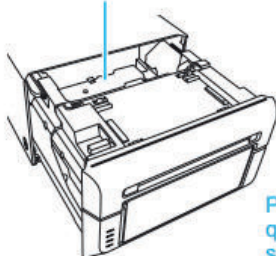

Placez la cassette afin que le côté d'alimentation soit à l'avant.

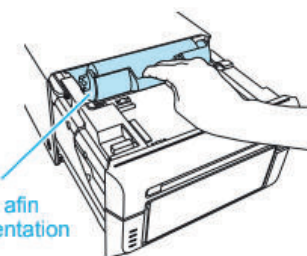



1/ Je n'ai pas connecté la borne à internet durant mon évènement, vais-je récupérer mes photos ?



Vos photos prises durant l'évènement sont automatiquement enregistrées même si la borne n'est pas connectée à internet. Vous y aurez accès une fois que la borne sera de retour dans nos ateliers. Cela est valable également pour les photos envoyées par mail.

2/ Les participants sont bien exposés mais le fond est noir

Voir page 5-6-7 'Positionnement' et 'Mode d'éclairage'

3/ L'écran de la borne reste noir

Voir page 4 Allumer/éteindre



4/ L'écran indique un bouchage papier

Suivez les instructions à l'écran pour résoudre le problème ou choisissez l'option des impressions différées

5/ Aucune photo ne sort de l'imprimante

Contactez le service client et attendez les instructions de votre interlocuteur.

6/ Les e-mails n'arrivent pas dans ma boîte mail

La machine sauvegarde les e-mails en liste d'attente quand la connexion est perdue ou instable. Nous enverrons les mails en attente au retour de la machine dans nos locaux.

7/ Ai-je le droit d'utiliser la borne avant mon évènement ?

Oui, il vous est d'ailleurs recommandé de tester la borne avant votre évènement. Une fois la borne reçue, vous pouvez l'utiliser quand bon vous semble.





8/ Je ne me vois pas dans l'écran avant la photo (écran trop clair ou trop sombre)

Si vous ne vous voyez pas à l'écran, rendez-vous dans les paramètres en haut à droite de la borne, puis luminosité. Réglez le flash (voir page 6-7 'Mode d'éclairage'). Déplacez ensuite la jauge de luminosité qui s'affiche vers le haut ou le bas en fonction des besoins.

9/ Mes photos sont floues

Voir page 5-6-7 'Positionnement' et 'Mode d'éclairage'

10/Je souhaite déplacer la borne durant l'évènement, est-ce possible ?

Oui, à condition de toujours l'éteindre avant de la déplacer dans un autre endroit. Pour cela, toucher l'écran dans son coin supérieur droit (paramètres), puis sélectionnez «Eteindre» à gauche de l'écran. Attendez bien que l'écran soit noir puis positionnez le bouton marche-arrêt à l'arrière de la borne sur 0. Même procédure pour le flash (mettre sur 0). Déplacer le photobooth à plusieurs et bien horizontal.

11/ Puis-je éteindre la borne puis la rallumer pendant ma location ?

Si vous avez besoin d'éteindre la borne pendant l'évènement, reportez-vous aux étapes indiquées en page 4, allumer/éteindre.

12/ Est-il possible d'utiliser la borne en extérieur et en intérieur?

Oui, si vous souhaitez utiliser la borne en extérieur, il vous faudra la placer à l'ombre (sous une tonnelle par exemple) car la borne est sensible à la chaleur et à l'humidité. Bien prendre soin de tout éteindre dans les règles de l'art avant de la réinstaller ailleurs.

13/ Mon événement est terminé, comment récupérer les photos ?

Une fois la borne de retour dans nos locaux, nous procédons à la récupération de vos photos pour vous envoyer l'accès par mail. Vous pouvez également retrouver vos photos sur votre espace client BURDDY dans la rubrique 'Mes galeries'.



BURDDY

Contactez notre support technique tous les jours de 9h à 23h et laissez-nous un message. Nous vous recontacterons très rapidement !



 FR +33 1 86 47 75 46

 LUX +352 27 64 64 86



hello@burddy.com